

ÉCHELLE - INSTRUCTIONS DE MONTAGE

ATTENTION - TRÈS IMPORTANT

- * **CETTE ÉCHELLE A UN POIDS LIMITE DE 136.1 KILOGRAMS**
- * **UNE VISSERIE DESSERRÉE CAUSERA L'AFFAISSEMENT DE L'ÉCHELLE.**
- * L'échelle sera défectueuse si les vis (45), rondelles (46), rondelles freins (47) et écrous borgnes (48) attachant les mains courantes aux montants ne sont pas correctement assemblés.

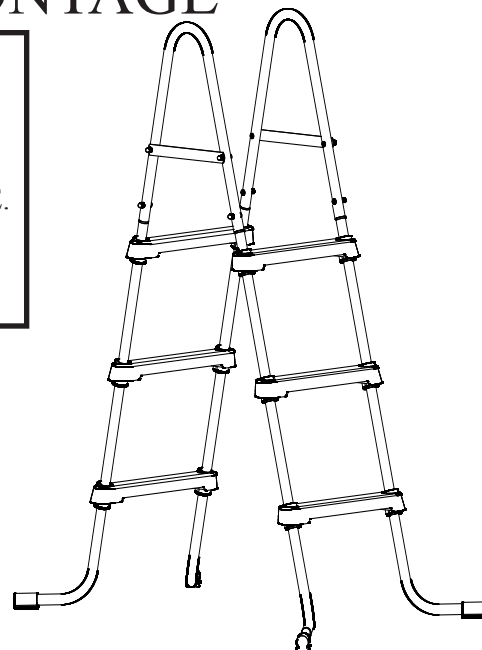

OUTILLAGE REQUIS:

- Tournevis Cruciforme Phillips
- Petit Clé à Molette

1. Séparez les montants d'échelles (40) - deux montants à gauche et deux à droite. Voir au haut des montants : "L" pour gauche et "R" pour droite.
 2. Avec précaution, ouvrez par son côté un clip de marche (44) juste assez pour le glisser du haut d'un montant "R" (40) jusqu'à la partie emboutie la plus basse, comme Fig. 1. La clavette du clip de marche doit être située vers l'intérieur du montant comme Fig. 2. Répétez avec le montant "L".
 3. Coulissez une marche (42) sur les deux montants, tout en s'assurant que le côté marqué "R" de la marche est sur le montant de droite. Glissez la marche jusqu'à que le clip de marche (44) s'engage dans le dessous de la marche et que la clavette du clip de marche s'enclenche en place. En pressant les marches contre les clips de marche, ces derniers doivent rester dans la partie emboutie des montants. Les clips de marche doivent être engagés à ras du dessous des marches. Voir Fig. 2.
 4. Pour monter le restant des clips de marche (44) et les marches (42) de la première section de l'échelle, répétez les étapes 2 et 3.
 5. Répétez les étapes 2-4 pour le montage de la deuxième section de l'échelle.
 6. Les vis (45) doivent pénétrer par le côté intérieur de la main courante (41) et ressortir à travers la traverse avec l'étiquette de sécurité (49) lisible de l'extérieur. Les consignes de sécurité sur les traverses doivent faire face à l'extérieur des mains courantes. Continuez d'installer la rondelle frein (47) et l'écrou borgne (48) pour un serrage parfait de la traverse contre la main courante.
 7. Comme le montre Fig. 3, tenez debout les deux sections de l'échelle avec les pieds écartés vers l'extérieur. Installez les mains courantes (41), avec les traverses à l'extérieur de l'échelle, au dessus des deux ensembles de montants de l'échelle.
 8. Vérifiez que toutes les marches de l'échelle sont à niveau et parallèles au sol. Si un ensemble de montant est différent, relevez les mains courantes (41) et tournez cet ensemble de 180°. Remettez les mains courantes et appuyez fortement vers le bas.
 9. De l'intérieur des mains courantes, introduire quatre vis (45) à travers les rondelles plates (46), ensuite à travers les mains courantes et par l'extérieur terminez le boulonnage avec les quatre rondelles freins (47) et écrous borgnes (48). Voir Fig. 4.
- NOTA: ÉTAPE #9 EST TRÈS IMPORTANTE CAR ELLE PRÉVIENT LA SÉPARATION DES MAINS COURANTES DES MONTANTS DE L'ÉCHELLE. UNE ÉCHELLE BRANLANTE RÉSULTERA D'UN BOULONNAGE IMPARFAIT.

Cette Échelle est conçue et fabriquée pour une hauteur d'une parois de piscine spécifique indiquée ci-dessous:

LISTE DES PIÈCES DE L'ÉCHELLE DE PISCINE					
NO:	DESIGNATION	PAROIS HAUTEUR 0.91m	PAROIS HAUTEUR 1.07m	PAROIS HAUTEUR 1.22m.	PAROIS HAUTEUR 1.32m
40	Montant d'échelle	4	4	4	4
41	Main courante	2	2	2	2
42	Marche d'échelle	4	6	8	8
43	Sabot de montant	4	4	4	4
44	Clip de marche d'échelle	8	12	16	16
45	Vis	8	8	8	8
46	Rondelle	4	4	4	4
47	Rondelle frein	8	8	8	8
48	Écrou borgne	8	8	8	8
49	Traverse d'échelle avec étiquette de sécurité	2	2	2	2

ENTRETIEN:

1. Pour éviter les glissades, toujours nettoyer les marches et débarrassez-les de la boue.
2. Resserrez périodiquement la visserie de l'échelle;
UN BOULONNAGE LÂCHE OU DESSERRÉ CAUSERA LA DÉFECTUOSITÉ DE L'ÉCHELLE.

SÉCURITÉ DE L'ÉCHELLE:



ATTENTION:

1. Positionnez l'échelle sur un sol solide; utilisez l'échelle de piscine comme seul moyen d'entrée et de sortie de la piscine.
2. Une personne à la fois sur l'échelle; avertissez toutes personnes de ne pas secouer, sauter, balancer ou plonger de l'échelle.
3. Toujours faire face à l'échelle pour l'entrée et la sortie de la piscine.
4. Retirez l'échelle en lieu sûr après la baignade.
5. Le montage et l'installation de l'échelle doivent être effectués conformément aux recommandations du fabricant.

Montez les mains courantes (41) de telle façon que les traverses avec les étiquettes de sécurité soient à l'extérieur des montants de l'échelle comme indiqué.

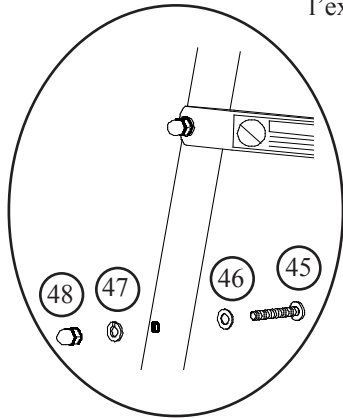
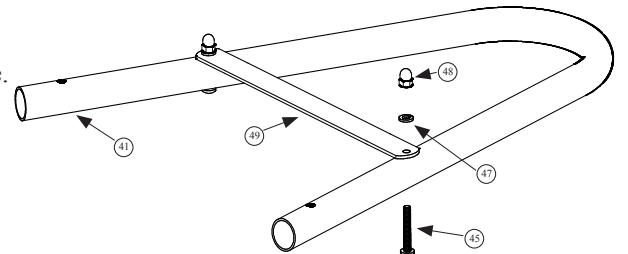
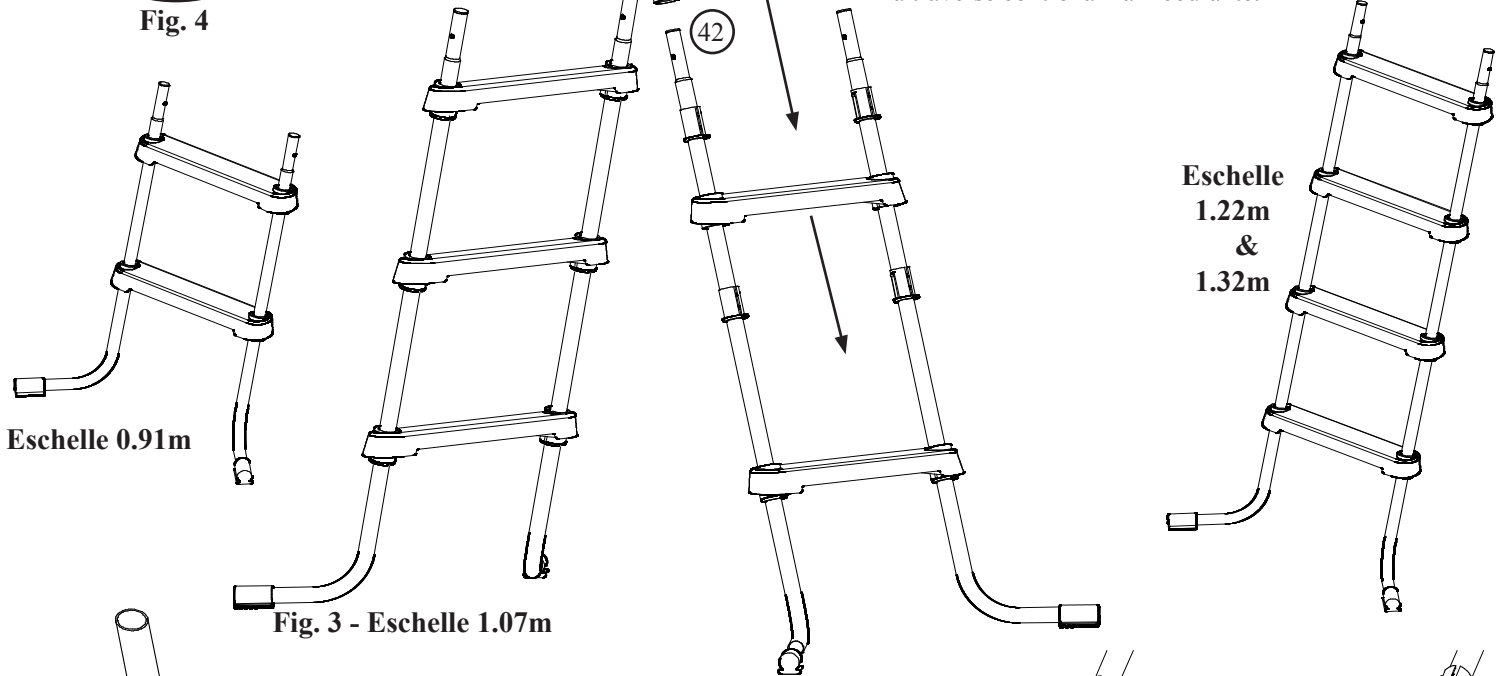

Fig. 4



Les vis (45) doivent pénétrer par le côté intérieur de la main courante (41) et ressortir à travers la traverse avec l'étiquette de sécurité (49) lisible de l'extérieur. Assurez-vous que les consignes de sécurité sur les traverses font face à l'extérieur des mains courantes. Installez la rondelle frein (47) et l'écrou borgne (48) pour un serrage parfait de la traverse contre la main courante.



Eschelle 0.91m

Fig. 3 - Eschelle 1.07m

Eschelle
1.22m
&
1.32m

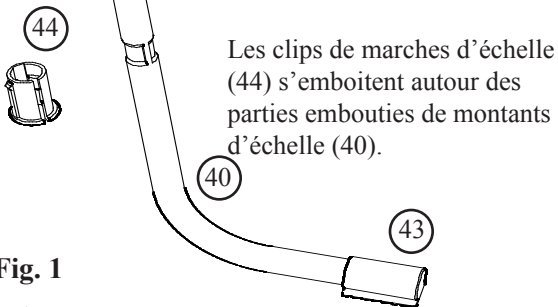

Fig. 1

Étiquettes
des
Traverses
des Mains
Courantes

! DANGER

Ne pas nager à travers ou autour de l'échelle - Risque d'être coincé
Retirez l'échelle quand la piscine n'est pas occupée
Interdisez l'accès non autorisé.

